



COMBiLiFT

C2500-C3000

Size Özel İstifleme Çözümleri



Üç Makine Bir Arada
Forklift - Dar koridor istif aracı - Sideloader

REF	AÇIKLAMALAR	C2500	C3000
1a	Azami kaldırma yüksekliği	4040mm	
1b	Serbest kaldırma yüksekliği	0mm	
2	Asansör kapalı yüksekliği	2655mm	
3	Asansör açık yüksekliği	4760mm	
4	Tam boy	1900mm	2250mm
5	Asansörün öne hareket mesafesi	850mm	1200mm
6	Asansörün altının yerden yüksekliği	150mm	
7	Tekerlek aksının yerden yüksekliği	135mm	
8	Kabinin üst noktasının yerden yüksekliği	2345mm	
9	Genişlik	1930mm	
10	Çatalların azami açılma mesafesi	1200mm	
11	Ön tekerlek merkezleri arasındaki mesafe	1730mm	
12	Platform iç açıklığı	1230mm	
13	Yük merkezi	450mm	600mm
14	Ön tekerlek merkezinin aracın arkasına olan uzaklığı	205mm	
15	Ön ve arka tekerlek merkezleri arasındaki mesafe	1528mm	1878mm
16	Arka tekerlek merkezinin aracın arkasına olan uzaklığı	117mm	
17	Ayna yüzü ile aracın arkası arasındaki mesafe	1100mm	
18	Yaklaşma açısı	45°	
19	Rampa açısı (azami çalışma eğimi değildir)	17°	
20	Ayrılma açısı	45°	
21	Asansörün öne eğilme açısı (öne tilt)	2°	
22	Asansörün arkaya eğilme açısı (arkaya tilt)	4°	
23	Minimum dönüş yarıçapı	1850mm	2200mm
24	Platform yüksekliği	495mm	
25	Platform uzunluğu	800mm	1150mm
A	Kaldırma Kapasitesi	2500kg	3000kg
B	Aracın yüksüz ağırlığı	4700kg	4900kg
C	Azami hız	14km/h	
D	Azami çalışma eğimi	10%	
E	Motor VW (LPG) / Kubota Dizel	48.5kW / 32kW	
F	Elektrik sistemi	12 Volt	
G	Çatal ölçüleri 45x150x	800mm	1150mm
H	16x7 D10,5 ön lastik	Ø 406/Genişlik 178mm	
I	23x10-12 arka lastik	Ø 580/Genişlik 240mm	
J	Standart renk	Yeşil ve gri	
K	Koltuk	Amortisörlü KAB 211	

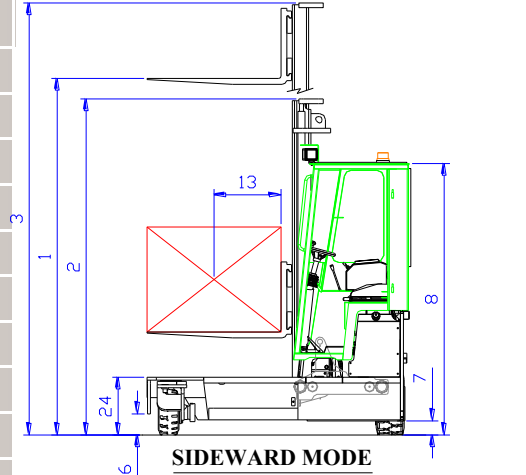

SIDEWARD MODE

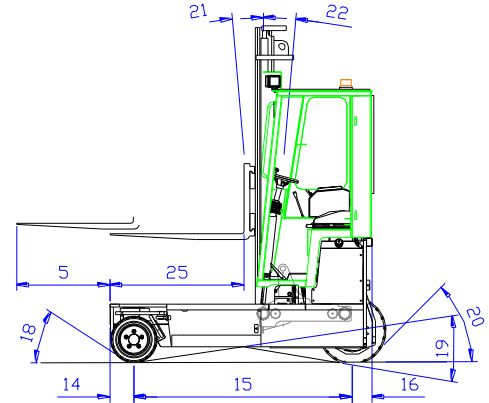
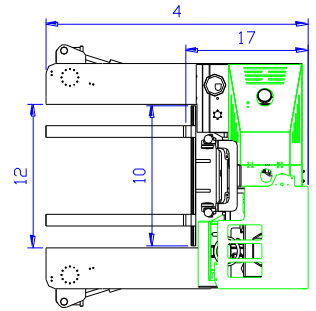

FRONTAL MODE

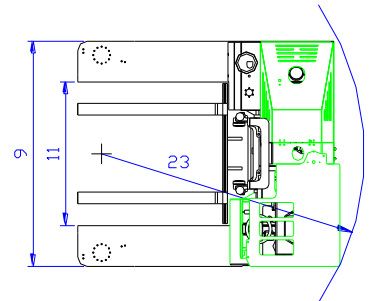

Özellikler

- ✓ Çok yöne hareket kabiliyeti
 - ✓ Tekerlekleri 4 yöne hizalama
 - ✓ 360° dönebilme
 - ✓ 3 Tekerlekte ayrı hidrostatik motor
 - ✓ Yüke duyarlı direksiyon
 - ✓ Yarı açık kabin
- ### Opsiyonel Özellikler
- ✓ FEM 4 Çatal Aynası ve ek rulmanlar
 - ✓ Kılavuz tekerlekler

Distribütör firma:

COMBiLiFT

Co. Monaghan

İrlanda

Gsm: +32 473 65 40 36

E-posta: marc.marien@combilift.com

www.COMBiLiFT.com